

# ***EJÉRCITO DE CHILE***



## ***ESPECIFICACIÓN TÉCNICA***

### ***CONJUNTO INTERIOR FEMENINO***

***CIF – 025 – 2017***

***Edición : Enero***

***Versión : 1***

## ESPECIFICACIÓN TÉCNICA

### CONJUNTO INTERIOR FEMENINO

#### 1. OBJETO

Esta especificación técnica tiene como finalidad definir las propiedades y el nivel de calidad del *conjunto interior femenino (calzón y sostén)*, usados por el personal femenino del Ejército.

#### 2. CAMPO DE APLICACIÓN

2.1 CLASIFICACIÓN: Esta Especificación Técnica define las características de un modelo de *calzón y sostén*.

2.2 APLICACIÓN: Los requisitos técnicos serán aplicados a:

- 2.2.1 Muestras prototipos: Corresponde(n) a muestra(s) presentada(s) por un particular a la Institución para su calificación.
- 2.2.2 Muestras de pre-producción: Corresponde(n) a muestra(s) presentada(s) por el fabricante, después de adjudicado un contrato, para su calificación.
- 2.2.3 Lote de producción: Corresponden a un lote entregado a la Institución, después de adjudicado un contrato.

#### 3. REFERENCIAS APLICABLES

##### NORMAS:

NCh	43	Selección de muestras al azar.
NCh	44.OF 2007	Inspección por atributos. Tablas y procedimientos de muestreo.
NCh	1597	Textiles, análisis de Ligamento.
ASTM D	629	Textiles, análisis cuantitativo de textiles.
ASTM D	1059	Determinación del título.
ASTM D	1776	Acondicionamiento del material textil para ensayos.
ASTM D	2244	Determinación de coordenadas de color.
ASTM D	3776	Textiles, determinación del peso.
AATCC	8	Solidez del color al frote.
AATCC	15	Solidez del color al sudor.
AATCC	16	Solidez del color a la luz.
AATCC	61	Solidez del color al lavado común.

UNE – EN 14704 – 1 Determinación de la elasticidad de los tejidos. Parte 1: Ensayo sobre tiras.

LME-PG01-P01-IT 41 Caracterización de materiales mediante calorimetría diferencial de barrido.

#### 4. REQUERIMIENTOS

##### 4.1 MATERIALES:

##### 4.1.1 Hilado base

CARACTERÍSTICA	REQUISITO	MÉTODO DE VERIFICACIÓN
Composición	100% Algodón	ASTM D 629
Solidez del color a la luz, mín.	Grado 3 - 4	AATCC 16 Opción 3, 24 hrs. de exposición. Evaluación según escala de grises ISO R 105
Solidez del color al lavado común, mín. Decoloración Manchado	Grado 3 - 4 Grado 3 - 4	AATCC 61 II A Evaluación según escala de grises ISO R 105
Solidez del color al sudor, mín. Decoloración Manchado	Grado 3 - 4 Grado 3 - 4	AATCC 15 Evaluación según escala de grises ISO R 105
Color	Beige	Visual

##### 4.1.2 Hilado elástico

CARACTERÍSTICA	REQUISITO	MÉTODO DE VERIFICACIÓN
Composición alma	Elastano	Calorimetría diferencial de barrido
Composición recubrimiento	Hilado multifilamento 100% Poliamida	ASTM D 629
Color recubrimiento	Al tono del hilado base	Visual

4.2 TEJIDO:

CARACTERÍSTICA	REQUISITO	MÉTODO DE VERIFICACIÓN
Ligamento: a) Sostén y calzón b) Banda del sostén c) Zona de ajuste y sujeción del sostén d) Pretina del calzón	Punto liso 2 x 1 2 x 1 2 x 1	Visual
Peso (g/m <sup>2</sup> ) del tejido base, del sostén y calzón, mín.	200	ASTM D 3776
Estabilidad dimensional, máx. (%) Longitudinal Transversal	No deberá elongar o encoger en más de: 6 6	AATCC 150 Lavado: Normal T <sup>a</sup> 27°C ± 3 Secado: Tendido (vertical T <sup>a</sup> ambiente)
Resistencia a la formación de Pilling, mín. Derecho y revés	Grado 4	ASTM D 3512
Elasticidad (%) e) Tejido del cuerpo. Carga: 15 ± 2 N. -Alargamiento. -Alargamiento no recuperado, máx. f) Banda sostén y pretina calzón. Carga: 22 ± 2 N. -Alargamiento. -Alargamiento no recuperado, máx.	100 ± 5% 5% 100 ± 5% 5%	UNE – EN 14704 – 1

CARACTERÍSTICA	REQUISITO	MÉTODO DE VERIFICACIÓN
<u>Construcción:</u> Tipo y número de hilados en el tejido. g) Sostén: <ul style="list-style-type: none"> <li>- Copa</li> <li>- Banda del sostén</li> <li>- Zona de ajuste del sostén</li> </ul> h) Calzón: <ul style="list-style-type: none"> <li>- Cuerpo</li> <li>- Pretina</li> <li>- Piernas</li> </ul>	1 hilado base y 1 hilado de elástico (descrito en 4.1.2).  1 hilado base, 1 hilado elástico (pto. 4.1.2) y cada 3 repeticiones llevará una pasada de hilado elástico de elastano monofilamento, sin recubrimiento.  1 hilado base y 1 hilado elástico (descrito en 4.1.2).  1 hilado base y 1 hilado de elástico (descrito en 4.1.2).  1 hilado base, 1 hilado elástico (pto. 4.1.2) y cada 3 repeticiones llevará una pasada de hilado elástico de elastano monofilamento, sin recubrimiento.  1 hilado base y 1 hilado elástico (descrito en 4.1.2).	Visual

### 4.3 CONFECCIÓN:

Los materiales y tejido deben corresponder a los indicados en el punto 4.1 y 4.2.

- 4.3.1 Modelo Sostén: Será de corte anatómico deportivo, estará confeccionado de una pieza, considerará zona de ajuste bajo el busto y banda en todo el contorno inferior.

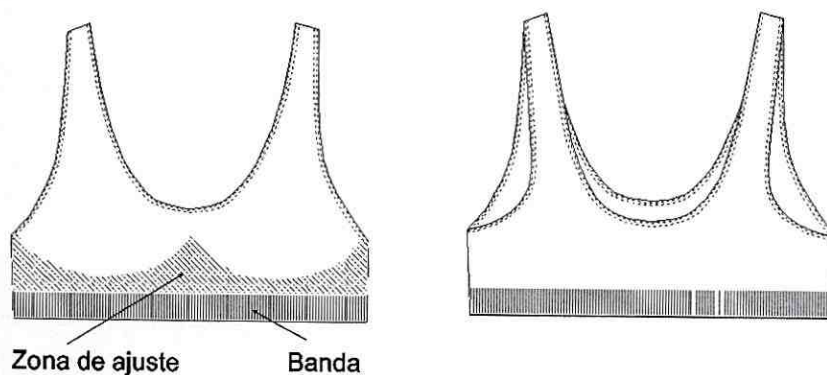

- a. Escote delantero y espalda: Tendrán forma en V con bifurcación en curva. Sus bordes irán doblados hacia el interior de 7 – 8 mm de ancho, cosidos con máquina collarera de dos agujas.
- b. Sisas: Sus bordes irán doblados hacia el interior de 7 – 8 mm de ancho., cosidos con máquina collarera de dos agujas.
- c. Tirantes: La parte delantera y posterior se unirán en el hombro mediante costura plana.  
El tirante en dicha unión tendrá un ancho de 2,0 – 2,5 cm.
- d. Banda: Todo el contorno inferior del sostén estará terminado por una banda doble de 2,8 – 3,0 cm de ancho, una vez doblada. Tendrá el ligamento descrito en el punto 4.2 letra b).
- e. Zona de ajuste: Bajo el busto, en la zona que comprende el tejido ubicado entre las copas y la banda, llevará el ligamento descrito en el punto 4.2 letra c), el cual abarcará todo el ancho de la parte delantera.

- 4.3.2 Modelo Calzón: Será de corte anatómico deportivo, delantero y trasero estarán confeccionados de una pieza. Llevará pretina, pieza de entrepierna y doblez en el extremo de las piernas.

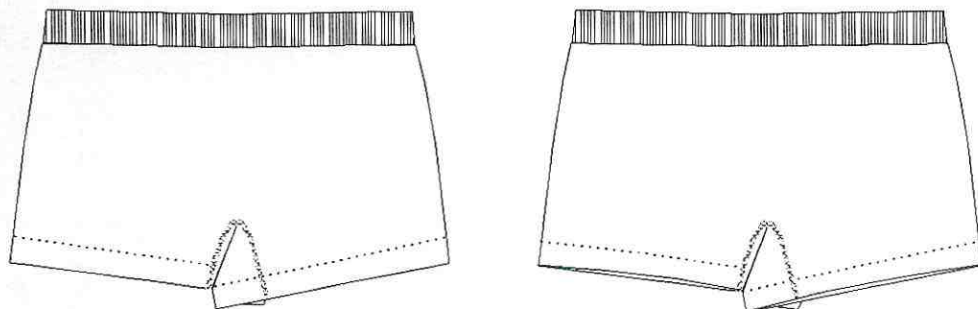

- a. Pretina: Será doble confeccionada en el ligamento descrito en 4.2 d). Tendrá 2,5 – 2,8 cm. de ancho una vez doblada y estará cosida mediante costura plana o costura invisible.
- b. Pieza de entrepierna: Irá cosida al delantero y trasero mediante costura plana. Tendrá un largo de 12 – 13 cm.

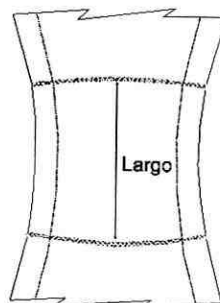

- c. Extremo pierna: El extremo de las piernas irá doblado hacia el interior de 2,3 – 2,5 cm. de ancho, cosido mediante costura plana o costura invisible.
- 4.3.3 Costuras: Tendrán de 7 a 8 puntadas por cm., sus extremos deberán estar debidamente rematados.

4.4 DIMENSIONES:

Los sostenes una vez terminados tendrán las dimensiones que se indican en la siguiente Tabla. Las dimensiones especificadas están expresadas en centímetros.

TALLA	S	M	L	XL	Tolerancias
½ Contorno de busto (a)	28	30	32	34	+/- 1,0 cm.
½ Contorno de la banda (b)	25	27	29	31	+/- 1,0 cm.
Alto de sisa (c)	16	16,5	17	17,5	+/- 0,5 cm.
Alto total (d)	24,5	25	25,5	26	+/- 1,0 cm.
Alto central (e)	10	10	10	10	+/- 0,5 cm.
Alto costado (f)	9	9	9	9	+/- 0,5 cm.

- (a) Medido de lado a lado sobre las copas, desde el punto del bajo sisa.
- (b) Medido de lado a lado por el borde inferior de la banda.
- (c) Medido en línea recta, desde el tirante (hombro), hasta el bajo sisa proyectado.
- (d) Medido en línea recta, desde el tirante, hasta el borde inferior de la banda.
- (e) Medido en el centro del delantero, desde el borde del escote hasta el borde inferior de la banda.
- (f) Medido en el costado, desde el borde del bajo sisa, hasta el borde inferior de la banda.

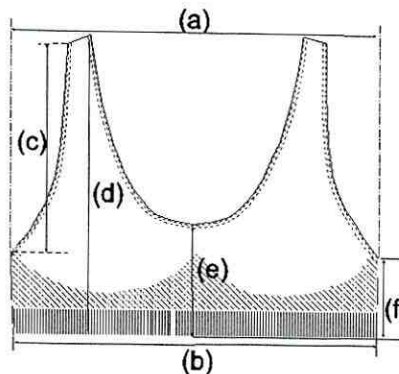

ORIGINAL (REVERSO EN BLANCO)

Los calzones una vez terminados tendrán las dimensiones que se indican en la siguiente Tabla. Las dimensiones especificadas están expresadas en centímetros.

TALLA	S	M	L	XL	Tolerancias
½ Contorno de cintura (g)	26	28	30	32	+/- 1,0 cm.
½ Contorno de cadera (h)	30	32	35	38	+/- 1,0 cm.
½ Contorno de extremo pierna (i)	20	21	23	24	+/- 1,0 cm.
Alto central (j)	19,5	20,5	21,5	22,5	+/- 0,5 cm.
Alto de costado (k)	19	19	20	21	+/- 1,0 cm.
Ancho pieza entrepierna (l)	11	11	11	11	+/- 0,5 cm.

- (g) Medido de lado a lado por el borde superior de la pretina.
- (h) Medido de lado a lado, a 14 – 15 cm. del borde superior de la pretina.
- (i) Medido de lado a lado por en el borde del extremo de pierna.
- (j) Medido en línea recta, desde el borde superior de la pretina, hasta el dobléz de la pieza de entrepierna.
- (k) Medido por el costado, desde el borde superior de la pretina hasta el extremo de pierna.
- (l) Medido de lado a lado por el dobléz de la pieza de entrepierna.

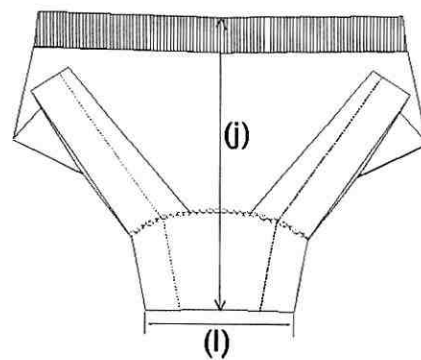
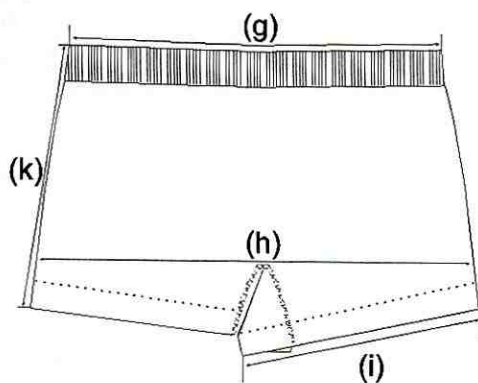

ORIGINAL (REVERSO EN BLANCO)

4.4.1 Prueba práctica: Los sostenes y calzones serán probados en las usuarias, con la finalidad de verificar corte, confortabilidad y ajuste anatómico.

4.5 ETIQUETADO DE LA ESPECIE:

4.5.1 Etiquetado del producto: Cada sostén y calzón deberá tener una identificación, consistente en un estampado ubicado por el revés de la banda en el sostén y por el revés de la pretina en el calzón.

4.5.2 Leyenda de las etiquetas: Los caracteres serán de color negro, que permitan una fácil lectura en español.

<p><b>EJÉRCITO DE CHILE</b> Talla (1) 000-000-0000-000-00 (2) Composición tela Símbolos de cuidado</p>
--

- (1) La talla deberá indicarse en letras, conforme lo establece la tabla de tallaje.
- (2) La secuencia de caracteres numéricos representada en este cuadro por “ceros”, deberá ser solicitado por el proveedor en la Jefatura de Adquisiciones, una vez adjudicado el producto.

4.6 EMPAQUE Y EMBALAJE:

4.6.1 Empaque:

Sostenes y calzones serán envasados por separados. Cada uno irá en una bolsa de polietileno (envase), transparente, debidamente sellada, que resista el transporte y manipulación.

4.6.2 Embalaje:

- a. Sostenes y calzones serán embalados por separado en una caja de cartón. Cada caja deberá contener ítems de una misma talla.
- b. La caja de cartón será nueva sin uso, que resista el transporte, manipulación y apilamiento de hasta 4 cajas del mismo tamaño, con idéntico contenido. La caja cerrará a lo largo y ancho, con un zuncho plástico.

- c. Sólo podrán embalsarse ítems de diferentes tallas, en la última entrega, para completar la orden de compra.
- d. Los artículos presentados, como así mismo sus envases, embalajes, etiquetas, zunchos, etc., no podrán exhibir rótulo, marca, ni logo alguno de tipo comercial que permita identificar la procedencia o marca comercial del fabricante o distribuidor, ni el lugar y/o país de fabricación.
- e. Cada caja deberá llevar una etiqueta de papel o estampado blanco con letras negras sobre el centro de la cara superior de la tapa y cara frontal de la caja. Las dimensiones deben ser de 10x7 cm.
- f. Cada etiqueta deberá consignar la siguiente información, a menos que se excluya, enmiende o modifique en este documento, en el contrato u orden de compra.

<b>EJÉRCITO DE CHILE</b>	
<b>CONJUNTO INTERIOR FEMENINO</b>	
Talla	: XX
Nº Unidades	: XXXX
Nº O/C o Contrato	: XXXXXX

\*\*\*\*\*

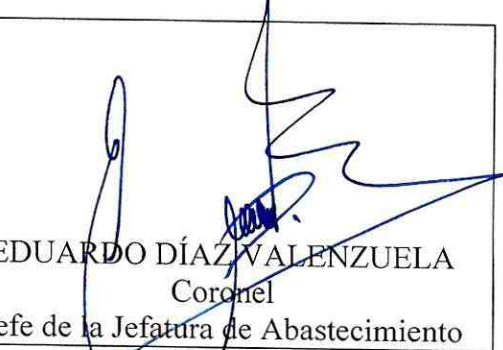
OFICIALIZACIÓN	 EDUARDO DÍAZ VALENZUELA Coronel Jefe de la Jefatura de Abastecimiento
----------------	--